



AMÉNAGEMENT CHÂSSIS SIMPLE ET DOUBLE CABINE BENNE ALUMINIUM GRUAU



1 Bordures des ridelles et du porte-échelle protégées par un jonc synthétique. Charnière supérieure de ridelle arrière facilement déverrouillable.

2 Accès dans la benne facilité par un marchepied repliable et une poignée.

3 Fond de benne constitué de lattes d'alu jointives, solidaires du soubassement de la benne.

4 Faux châssis, ossature de benne et support du groupe hydraulique entièrement en aluminium.

5 Ouverture de ridelle automatique et angle de benne à 45°.



FORD TRANSIT CHÂSSIS SIMPLE ET DOUBLE CABINE BENNE ALUMINIUM GRUAU



VOUS ÊTES

- Artisan ou chef d'entreprise du bâtiment. Vous avez besoin de charge utile tout en respectant les prescriptions du Code de la Route.
- Vous devez également transporter 7 personnes sur site, tout en exigeant un véhicule en roues jumelées.

POURQUOI LE CHOISIR ?



- Nouvelle option au tarif Ford Transit.
- Benne ultra légère et très résistante.
- Compatible avec le Transit double cabine roues jumelées.
- Insensible à la corrosion.



LE VÉHICULE

Aménagement disponible pour les modèles

- Transit simple cabine L2 (Version châssis cabine L3 avec coffre bientôt disponible).
- Transit châssis double cabine L4 (y compris propulsion roues jumelées en 7 places).
- Roues simples ou jumelées.

Options et équipements conseillés

- Attelage.
- Alternateur et batteries renforcés.
- Prédiposition pour gyrophare SVO A606.



L'AMÉNAGEMENT

Descriptif de la benne (Benne au tarif Transit)

- Fond de benne en profilés aluminium lisses.
- Tous les éléments sont anodisés pour une meilleure protection.
- Ridelle arrière à articulations haute et basse, ouverture automatique lors du bennage.
- Ridelles latérales et arrière de hauteur 400 mm.
- Poteaux arrière et ridelles déposables.
- Faux châssis et ossature de benne entièrement en aluminium.
- Poids de la benne complète : 330 kg

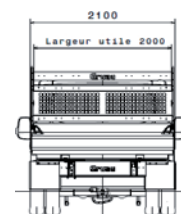
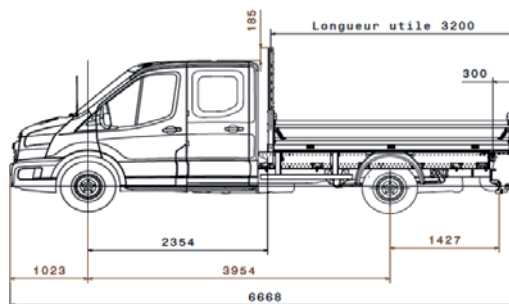
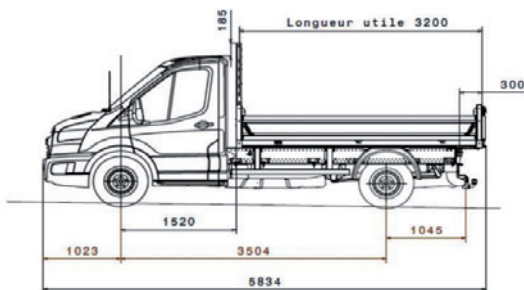

Votre concessionnaire Ford

Garantie - FMC Automobiles n'est responsable que du véhicule lui-même, suivant les spécifications de son manuel de garantie et les termes de ses conditions générales de vente. Les carrossiers ou adaptateurs sont responsables de leurs équipements, ainsi que de la pose de ceux-ci dans et sur le véhicule. FMC Automobiles doit être tenu au courant de tous recours en garantie auprès du carrossier ou adaptateur par l'envoi d'un double de la lettre de réclamation envoyée à l'équipementier. FMC Automobiles, toujours soucieux de faire évoluer ses produits, est à même d'en modifier les caractéristiques à tout moment et sans préavis. Ford France. SIREN 425 127 362 RCS Versailles. Mars 2018.